

PROTOCOLE D'ÉVALUATION
DU NIVEAU A1 DU CECRL
EN ANGLAIS (FIN DE CYCLE 3)

CAHIER DE L'ÉLÈVE

Nom :

Prénom :

École : classe :

Nombre d'années d'apprentissage de l'anglais :



PARLER

Réagir et dialoguer

Communiquer, au besoin avec des pauses pour chercher ses mots.

RD 1- Etablir un contact social

RD 1.1 - Saluer, se présenter, demander des nouvelles, prendre congé

<i>Sais-tu dire ceci en anglais ?</i>	-Saluer, dire bonjour (de deux façons)	<input type="checkbox"/>	1 2 9 0
	-Dire ton nom, comment tu t'appelles....	<input type="checkbox"/>	
	-Demander à quelqu'un comment il s'appelle	<input type="checkbox"/>	
	-Demander à quelqu'un comment il va	<input type="checkbox"/>	
	-Dire au revoir	<input type="checkbox"/>	













RD 1.2- Utiliser des formules de politesse élémentaires

<i>Sais-tu dire ceci en anglais ?</i>	- Merci	<input type="checkbox"/>	1 2 9 0
	- Excusez-moi, pardon....	<input type="checkbox"/>	
	- S'il te plaît, s'il vous plaît	<input type="checkbox"/>	
	- Je ne sais pas	<input type="checkbox"/>	
	- Répétez, répète s'il te (vous) plaît	<input type="checkbox"/>	

RD 2 – Répondre à des questions et en poser sur des sujets familiers

RD 2.1 – Poser des questions :

Devine qui te parle au téléphone en lui posant des questions : tu dois poser au moins 5 questions avant de proposer un nom.

<p>(ALEX) Age : 13</p>  <p>Pets : 1 cat , 1 dog</p>	<p></p> <p>❤️ hamburgers and chips</p> <p>Family : 1 sister</p>	<p>(FIONA) Age : 13</p>  <p>Pets : 1 dog</p>	<p></p> <p>❤️ Pizza and spaghetti</p> <p>Family : 1 sister and 1 brother</p>	<p>(TOM) Age : 14</p>  <p>Pets : 1 cat</p>	<p></p> <p>❤️ Fish and chips</p> <p>Family : 1 sister</p>
<p>(SAM) Age : 15</p>  <p>Pets : 1 cat , 1 dog</p>	<p></p> <p>❤️ Hamburgers and spaghetti</p> <p>Family : 1 brother</p>	<p>(ANN) Age : 14</p>  <p>Pets : 1 cat , 1 dog</p>	<p></p> <p>❤️ Pizza and chips</p> <p>Family : 1 sister and 1 brother</p>	<p>(JENNY) Age : 15</p>  <p>Pets : 1 dog</p>	<p></p> <p>❤️ Hamburgers and pizza</p> <p>Family : 1 brother</p>





Prise en compte des questions -> 1 2 9 0

ECOUTER, COMPRENDRE A L'ORAL

Comprendre une intervention brève si elle est claire et simple

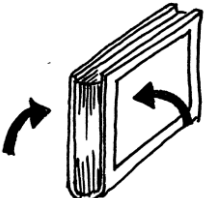
E.C-1- Comprendre les consignes de classe

Observe bien ces images qui illustrent des ordres en anglais. Ecoute et écris les numéros sous les bonnes images. Chaque ordre est dit 2 fois de suite.





		
<input type="checkbox"/>	<input type="checkbox"/>	<input type="checkbox"/>
		
<input type="checkbox"/>	<input type="checkbox"/>	<input type="checkbox"/>

1 2 9 0

E.C-2 - Comprendre des mots familiers et des expressions très courantes :

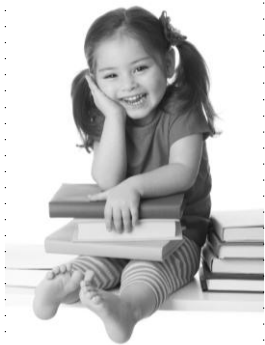
E.C-2.1 Comprendre des mots familiers

Observe bien les photos de la famille de Jenny. Il y a **Casey, Alex, Jill, et Kim**. Jenny va te les décrire. Ecoute mais n'écris pas tout de suite. Ecoute une 2ème fois et recopie le bon prénom sous chaque photo.

1 2 9 0

E.C-2.2 Comprendre des expressions très courantes

Voici un dessin que Max a envoyé à Jenny. Ecoute la description qu'elle en fait et indique, en cochant la bonne case, si l'affirmation est vraie ou fausse.



	VRAI	FAUX
1		
2		
3		
4		
5		

1 2 9 0

E.C-3 Suivre des instructions courtes et simples

Alex prépare sa fête d'anniversaire. Jenny lui donne des instructions pour l'aider. Observe bien ces images qui illustrent ce qu'il doit faire pour que la fête soit réussie. Ecoute et écris le numéro des instructions de Jenny sous l'image correspondante.





1 2 9 0

L-1 Comprendre des textes courts en s'appuyant sur des éléments connus

Max a reçu une lettre d'invitation du frère de Jenny. Lis attentivement cette lettre puis complète la fiche de renseignements en français.

Dear Max,

It's my birthday : I'm eleven! Can you come to the cinema with me ? The film "Twilight 2" is on Friday. See you at 5.45 pm at my house, 542 Park Avenue. Please call me if it's ok. See you soon !

Alex

L'enfant qui a écrit la lettre s'appelle :

.....

Son âge :

.....

La raison de l'invitation :

.....

Son adresse :

.....

La sortie prévue :

.....

Le jour du rendez-vous :

.....

L'heure du rendez-vous :

.....

1 2 9 0

L- 2- Se faire une idée du contenu d'un texte informatif

Max a trouvé ce prospectus dans sa boîte aux lettres. Lis-le attentivement.

Sports Live

What can I do ?

Sports :

Badminton (children over 12)

Gym (adults, children over 8)

Jogging (adults, children over 12)

Rugby (adults, children over 8)

Outdoor activities

Horse riding (adults, children over 8)

Cycling (children under 12)

Walking (adults, children over 6)

Water activities

Canoeing (adults, children over 16)

Fishing (all ages)

Swimming (children between 8 and 16)

Waterskiing (adults only)



Opening times :
1st May to 30th September
10 -12 am / 2-6 pm

Badminton : Tuesday to Friday from 2 pm to 5 pm

Canoeing : summer only on Friday afternoon

Cycling : Saturdays and Sundays (morning only)

Gym : Thursdays (except in July and August)

Horse riding : week-end only, 2pm to 4 pm

Jogging : Sunday morning from 10 to 12 am

Rugby : Children on Wednesday morning
Adults on Sunday afternoon (not on rainy days)

Swimming : every day from 10 am to 5 pm

Fishing : Summer only, Thursdays and Fridays

Walking : Saturdays and Sundays (afternoon only)

Waterskiing : Saturdays only in July and August

(closed Mondays and public holidays)



Contact us !
Edinburgh Activity Centre
2, Queensferry Road
Edinburgh
EH 18 6CG
SCOTLAND

www.scotlandsports.co.uk

WELCOME to our new
outdoor aCTiVity Center

SPORTS LIVE



Subscription fees (2010)

	1 month	All season
Children under 12	1 activity : £15 2 activities : £20	1 activity : £50 2 activities : £80
Children 12 to 16	1 activity : £20 2 activities : £30	1 activity : £75 2 activities : £100
Over 16	1 activity : £25 2 activities : £50	1 activity : £90 2 activities : £120



Tel: 0131-342-5129

L-2.1 - Comprendre les points essentiels d'un document

Lis bien les questions et réponds en cochant la case qui convient.

1) S'agit-il d'une publicité pour :

- un centre de vacances un centre sportif et d'activités de plein air
un centre aquatique un club de randonnée

2) Où cela se trouve-t-il ?

- En France Au Pays de galles
En Angleterre En Irlande
En Ecosse En Hollande

3) Les informations suivantes sont-elles données dans le prospectus ?

- | | | | | | |
|--------------------------|------------------------------|------------------------------|-----------------------------|------------------------------|------------------------------|
| Les horaires d'ouverture | OUI <input type="checkbox"/> | NON <input type="checkbox"/> | Les prix | OUI <input type="checkbox"/> | NON <input type="checkbox"/> |
| Les dates d'ouverture | OUI <input type="checkbox"/> | NON <input type="checkbox"/> | Le matériel à apporter | OUI <input type="checkbox"/> | NON <input type="checkbox"/> |
| Le nom des animateurs | OUI <input type="checkbox"/> | NON <input type="checkbox"/> | Le formulaire d'inscription | OUI <input type="checkbox"/> | NON <input type="checkbox"/> |
| L'adresse Internet | OUI <input type="checkbox"/> | NON <input type="checkbox"/> | Les activités selon l'âge | OUI <input type="checkbox"/> | NON <input type="checkbox"/> |

1 2 9 0

L-2.2 - Comprendre les points essentiels d'un texte informatif

Consulte attentivement le prospectus et réponds aux questions en cochant les cases qui conviennent.

1) Un enfant de 10 ans peut-il faire du vélo ?..... OUI NON

2) Max a 12 ans, peut-il faire du canoë ?..... OUI NON

3) Max est un bon cavalier. Quels jours peut-il faire du cheval ?

Mardi Mercredi Jeudi Samedi Dimanche Tous les jours

4) William le père de Max, voudrait faire du rugby. Quels jours sont possibles ?

Lundi Mardi Mercredi Jeudi Vendredi Samedi Dimanche

5) Max a 12 ans et il est libre le Mardi après-midi. Il a 30 £ pour payer son inscription à 2 activités. Lesquelles peut-il choisir ? Entoure-les :

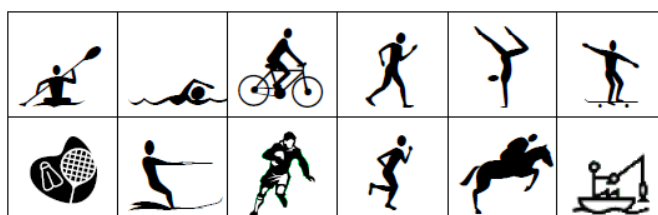

1 2 9 0

ÉCRIRE

É- 1- Écrire sous la dictée des mots et des expressions connus

Ecoute et écris dans les cases les 6 expressions que tu entends, elles sont dites chacune 2 fois :

1	2	3	1 2 9 0
4	5	6	

É- 2- Copier des mots isolés et des textes courts

Recopie l'adresse de la famille de Max sur l'enveloppe en allant à la ligne comme dans le modèle : tu peux utiliser les lettres capitales pour écrire les majuscules.

Mr and Mrs William O'Brian 67 Queensferry Road Edinburgh EH189CG Scotland U.K. 
---	---

1 2 9 0

É- 3 - Écrire un message simple en s'appuyant sur un modèle

Max, ton correspondant t'a écrit. Réponds-lui en anglais en utilisant sa lettre comme modèle.

<p style="text-align: center;">Hello,</p> <p>My name is Max. I live in Edinburgh, I am Scottish. I am eleven years old. I've got two brothers but I haven't got a sister. My hair is brown and I've got blue eyes. We've got two pets: a dog named Spot and a cat named Ginger.</p> <p style="text-align: center;">Goodbye!</p> <p>Your pen friend, Max</p>
---	---

1 2 9 0

É- 4 Renseigner un questionnaire / É- 5 Produire de manière autonome quelques phrases

Tu vas séjourner dans la famille de ton correspondant Max. Complète ce questionnaire pour que la famille te connaisse mieux.





Donne les informations en **anglais** et réponds en faisant au moins 3 phrases complètes.



SCHOOL TRIP TO SCOTLAND



Name : Age :

	Date of birth (Birthday):
	Your family (brothers and sisters):
	Your pets :
	Your favourite food:
	Your hobbies (favourite sport, activity...):

2 prises d'informations : | 1 2 9 0 | | 1 2 9 0 |